

SJF-450TW

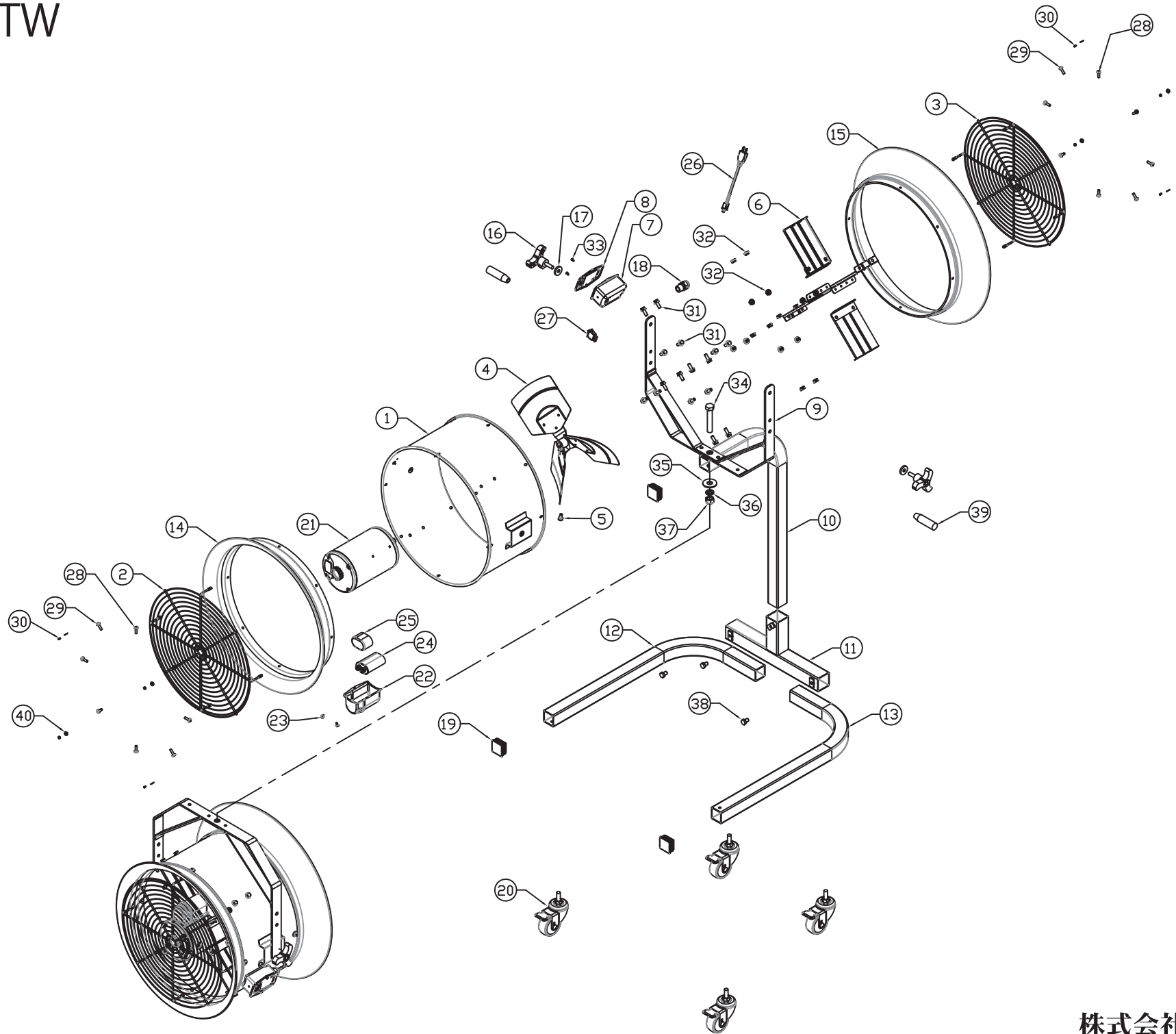

商品型番: SJF-450TW

分解図No.	部品名
1	ケーシング(ドラム)
2	前ガード
3	後ろガード
4	羽根
5	羽根固定ボルト
6	モーターステー
7	スイッチボックス
7の一部	電源コード用アースネジ
7の一部	モーターコード用アースネジ
7の一部	モーターコード用アース菊座金
7の一部	モーターコード用アース固定ナット
8	スイッチボックスカバー(パッキン付き)
9	本体フレーム
10	アームフレーム
11	3方ジョイント
12	左フレーム
13	右フレーム
14	フロントガイドリング
15	リヤガイドリング
16	固定ノブ
17	ゴムブッシュ
18	電源コードコネクタ
19	フレームエンドパッド
20	自在キャスター(ストッパー付き)
21	モーターASSY
22	コンデンサーカバー
23	コンデンサーカバー留めネジ
24	コンデンサー
25	絶縁キャップ
26	電源コード
27	電源スイッチ
28	ガード留めネジ
29	ガイドリング留めネジ
30	ガイドリング留めネジ用ナット
31	モーター固定ネジ
32	モーター固定ナット
33	スイッチボックスカバー留めネジ
34	ボルト(大)
35	ワッシャー
36	スプリングワッシャー
37	ナット
38	ボルト(小)
39	移動ハンドル
40	ガイドリング留めネジ用ワッシャー
付属品	アース付き3口延長コード10m
-	取扱説明書